



SINORA®

EXPERT FOR MAXIMUM PROTECTION

Katalog





Schutzkoffer für sicheren Transport

SINORA – Expert for maximum protection

Um Sie auf dem Weg zu einer sicheren und wirtschaftlichen Verpackung optimal zu begleiten, gehen wir einen Schritt voraus. Gemeinsam mit unseren Verarbeitungspartnern und Verpackungsexperten bieten wir optimal zugeschnittene Koffer-Lösungen.

SINORA Transportkoffer werden mit passgenauen Inlays exakt an Ihre industriellen Güter angepasst – und das bereits ab einem Stück bis hin zur Großserie. SINORA steht als Partner an Ihrer Seite und bietet Ihnen beste Qualität für ein Optimum an Sicherheit und Wirtschaftlichkeit.

**Erleben Sie ausgezeichnete
Robustheit und Wirtschaftlichkeit**



Leidenschaft für Kunststoff

Ein Material mit starken Eigenschaften

Die Verarbeitung von thermoplastischen Kunststoffen ist eine faszinierende Methode, um hochwertige Kunststoffprodukte herzustellen. Mit unserer langjährigen Erfahrung, Kompetenz und Kreativität in der Kunststofftechnik erschaffen wir maßhaltige Schutzkoffer aus robustem Polypropylen (PP).

Der Prozess beginnt mit sorgfältig ausgewähltem Granulat, das in unseren modernen Spritzgussmaschinen geschmolzen wird. Das geringe Gewicht dieses Materials ermöglicht robuste und dennoch leicht transportierbare Koffer. Die Vielseitigkeit erlaubt individuelle Formen, Farben und maßgeschneiderte Lösungen für nahezu alle Einsatzzwecke. Gleichzeitig sorgen Stabilität und Langlebigkeit der Koffer dafür, dass selbst unter schwierigen Umwelteinflüssen der Inhalt optimal und nachhaltig geschützt wird. Die Verwendung von Kunststoff bietet neben den technischen Vorteilen die Möglichkeit, den Anforderungen unserer Kunden individuell gerecht zu werden.

Herausragend ist die SINORA Kofferoberfläche mit ihrer feinen, seidenglänzenden Perl-Effekt-Struktur. Die Koffer sehen nicht nur schön aus, sondern sind auch leicht zu reinigen.

**Profitieren Sie von unserer
Expertise in der Kunststofftechnik**

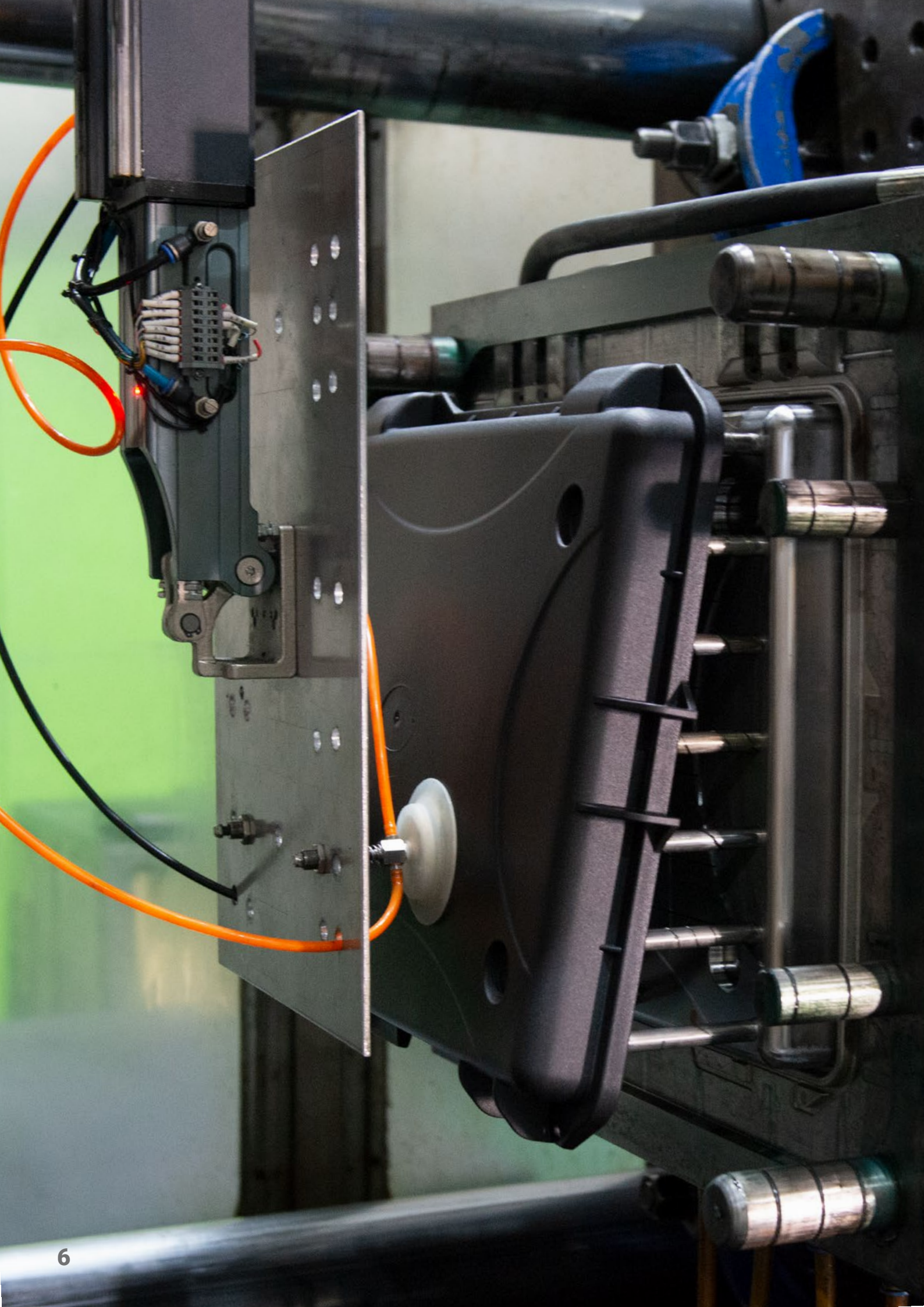

Hergestellt im Spritzgussverfahren

Präzise Kunststofftechnik seit 1990

SINORA Koffer werden aus dem widerstandsfähigen Kunststoff Polypropylen (PP) im Spritzgussverfahren hergestellt. Die Präzision der gefertigten Spritzgussteile macht dieses Verfahren besonders beliebt und bietet klare Vorteile gegenüber Rotationsguss- oder Tiefziehverfahren.

Der Fertigungsprozess im Spritzgussverfahren (auch Spritzgießen genannt) lässt sich in fünf Schritten zusammenfassen: Plastifizieren des Kunststoff-Granulats durch Hitze, Einspritzen in die Form unter hohem Druck, Nachdrücken während des Abkühlungsprozesses, Kühlung des Spritzgusswerkzeugs, Entformen des fertigen Kunststoffteils – ein präziser Prozess von der Verflüssigung bis zur Formstabilität.

**Überzeugen Sie sich selbst von der
Qualität des Spritzgussverfahrens**



Integrierter Werkzeugbau

Maßgeschneiderte Präzision durch eigenen Werkzeugbau

Innovation, Qualität und Flexibilität definieren wir durch den hauseigenen Werkzeugbau und einen hochmodernen Maschinenpark für Spritzguss-Maschinen. Diese Integration ermöglicht es SINORA, unmittelbar auf individuelle Kundenanforderungen zu reagieren und maßgeschneiderte, hochpräzise Spritzgusskoffer zu kreieren.

Unser Maschinenpark umfasst 12 Spritzgussmaschinen mit einer Schließkraft von 80 bis 2100 Tonnen. Diese optimale Ausstattung ermöglicht es uns, kleine bis große Spritzgusskoffer zu produzieren, die den Anforderungen verschiedenster Branchen gerecht werden.

SINORA zeichnet sich durch eine schnelle Reaktionsfähigkeit aus, die durch den integrierten Werkzeugbau gewährleistet wird. Unsere Leistungsfähigkeit und Wirtschaftlichkeit spiegelt sich in einer beeindruckenden Produktionskapazität von über 20.000 Koffern pro Monat wider.

**Beschreiben Sie uns Ihre Anforderungen –
wir beraten Sie gerne!**



Zertifiziert nach Umwelttests

Sicherheit durch umfassende Zertifizierungen

SINORA Koffer stehen für erstklassige Qualität und maximale Sicherheit. Um die Einhaltung strenger Industriestandards zu gewährleisten, unterziehen wir unsere Produkte umfangreichen **Tests nach ISO-Standards** in einem zertifizierten Umweltlabor. Diese Tests beinhalten Hitze- und Kälteschockprüfungen und gewährleisten damit, dass unsere Koffer extremen Temperaturschwankungen standhalten. Zusätzlich simulieren Vibrationstests den Transport auf der Straße und in der Luft. So stellen wir sicher, dass Ihre Ausrüstung auch unter extremen Bedingungen optimal geschützt ist.

Die **Prüfungen nach MIL-STD-810** umfassen eine Reihe von strengen Umwelttests. Beispielsweise bestehen die Schutzkoffer von SINORA erfolgreich Fall- und Rütteltests. In diesen Tests kann auch Ihr Equipment direkt im Koffer getestet werden, um sicherzustellen, dass es den Transportanforderungen gemäß den Standards standhält.

Unsere Koffer entsprechen der **ATA Spec 300** – dem internationalen Industriestandard für besonders robuste Transport- und Schutzbehälter. Die Norm definiert Anforderungen an Material, Konstruktion und Tests (z. B. Fall-, Vibrations-, Klima- und Stapeltests), um sicherzustellen, dass die Koffer mindestens 100 Transportzyklen unbeschadet überstehen.

Die **Zertifizierung nach IP67** beinhaltet die Dichtigkeitsprüfung. Damit wird dokumentiert, dass SINORA Koffer resistent gegen das Eindringen von Staub und Wasser sind.

Vertrauen Sie auf SINORA Koffer – wir tun es auch und gewährleisten eine lebenslange Garantie



Mobiles Laser-Markiersystem
LIGHTTAG® auf Basis des
SINORA Trolley-Koffers
SIN-08154-31BK-E



Kundenprojekte

Erfolgreiche Partnerschaften, innovative Lösungen

Nahezu jedes Projekt erfordert individuelle Lösungen. Wir sind spezialisiert auf die Serienfertigung individualisierter OEM-Koffer, die perfekt auf Ihre Geräte zugeschnitten sind und mit einer Ausstattung nach Ihren Anforderungen. Unsere Leistungen umfassen:

■ 3D CAD Modelle

Unsere 3D CAD Modelle bieten eine detaillierte Vorstellung Ihrer maßgeschneiderten Lösung, schon bevor die Produktion beginnt. Für jede Koffergröße stellen wir Ihnen 3D Grafikdateien im STEP-Format zur Verfügung.

■ Engineering

Mit einem erfahrenen Ingenieurteam gehen wir über die Standardlösungen hinaus, um innovative und optimierte Lösungen für Ihre individuellen Projekte zu entwickeln.

■ Zertifizierung

Unsere Produkte können nach individuellen Zertifizierungsstandards geprüft werden. Beispielsweise nach UL (Underwriters Laboratories) für Elektrogehäuse.

■ Qualitätssicherung

Beim Fertigungsprozess setzen wir auf Qualitätssicherung und gewährleisten Produkte von hoher Zuverlässigkeit und Langlebigkeit.

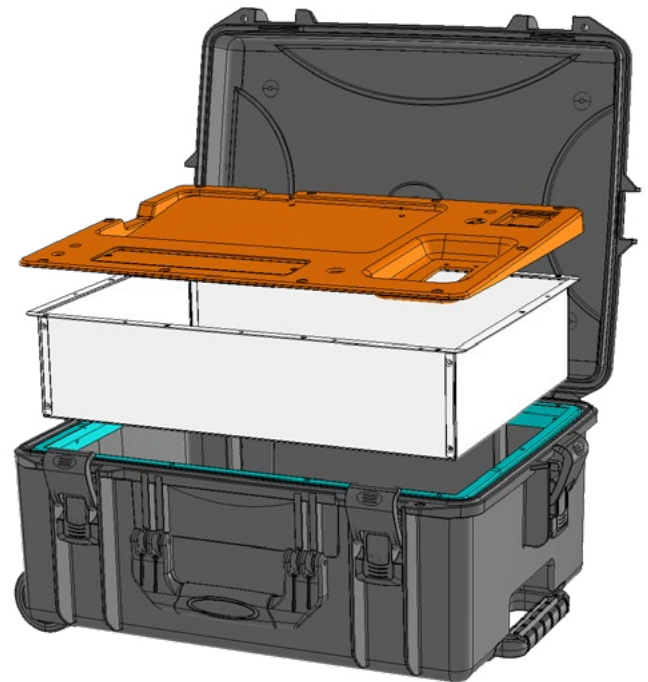

Mittels Verbindungsschnalle können die Koffer verbunden und als Set transportiert werden.

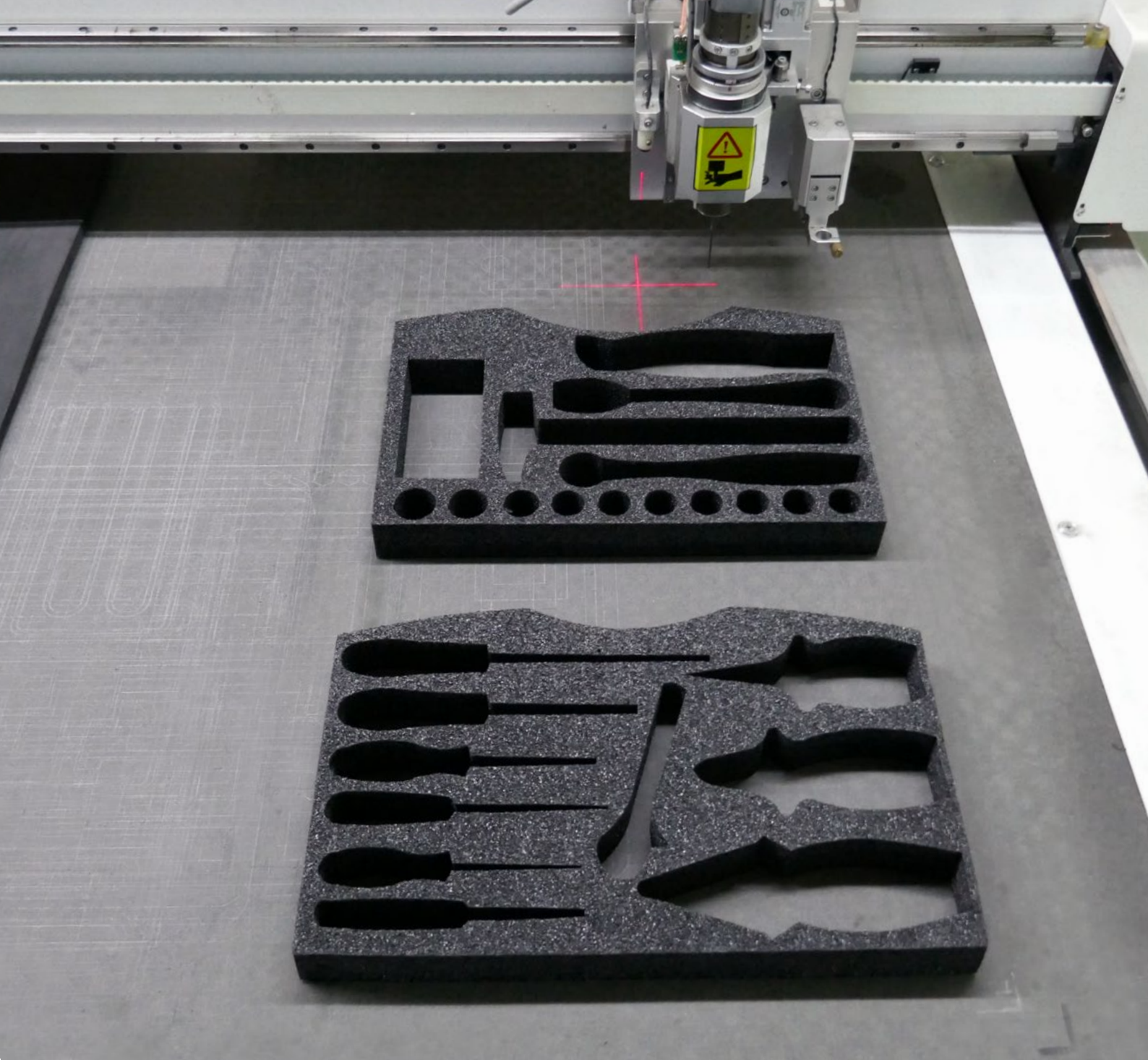

Flexibles Interieur

Bestmöglicher Schutz für Ihr Equipment

Damit unsere Koffer optimal zu Ihrem Equipment passen, können Sie unterschiedliche Ausstattungsmöglichkeiten wählen. Damit lassen sich Ihre kreativen Ideen nahtlos mit unseren Koffern verbinden.

CNC-Schaumstoffeinlagen

CNC-Schaumstoffeinlagen werden von unseren Vertriebspartnern auf Maß für Sie gefertigt. Sie werden genau an Ihre Geräte und Werkzeuge angepasst, damit Ihr Equipment bestmöglich im Koffer geschützt ist und der Koffer bei der Bedienung ein

optimales Handling bietet. Je nach Menge und Anforderung werden die Einlagen dabei mit unterschiedlichen Verfahren hergestellt, um die beste und wirtschaftlichste Lösung zu erzielen. Kontaktieren Sie uns für Ihren individuellen Kofferausbau.

Klett-Trennwandsystem

Einsätze mit Klett-Trennwänden sind variabel und bekannt als die klassische Unterteilung für Foto-Ausrüstungen. Sie bieten die Möglichkeit, den Innenraum nach Ihrer Anforderung zu unterteilen und die Fachgröße später anzupassen, wenn sich Ihr Equipment ändert. Der Kern der Trennwand-Pads besteht aus Hartschaumstoff. Dieser ist mit Flauschfließ überzogen und hat stirnseitig Klett. Der Klett verhakt sich mit dem Flauschfließ und verleiht den Trennwänden einen festen Sitz.

Die Koffer mit den Trennwand-Einlagen haben am Ende der Artikelnummer ein „D“ für Dividers.

Raster-Schaumstoffeinlagen

Raster-Schaumstoffeinlagen besitzen in einem Raster vorgestanzte Würfel. Anhand dieses Rasters können Sie mit einem Cutter-Messer leicht Ihr Equipment in die Einlage einschneiden. Der Raster-Schaumstoff besteht je nach Kofferhöhe aus mehreren Lagen. Die unterste Lage ist dabei immer ohne Rasterung. Damit das Transportgut nach oben geschützt wird, ist im Deckel ein Noppen-Schaumstoff. Die Rasterschaum-Einlagen bestehen aus einem weichen Schaumstoff.

Sie erkennen die Modelle an einem „C“, für Cubed Foam, am Ende der Artikelnummer.



Individuell

Siebdruck

Der Siebdruck ist eine bewährte Methode für die klare und dauerhafte Kennzeichnung unserer Produkte. Diese Technik ermöglicht präzise Drucke von Logos, Texten oder mehrfarbigen Designs auf den Oberflächen unserer Koffer.



Laserbeschriftung

Die Laserbeschriftung auf SINORA Koffern bietet eine dauerhafte und strapazierfähige Kennzeichnung. Diese Technologie ermöglicht nicht nur eine klare Identifikation, sondern auch personalisierte Anpassungen wie Seriennummern.



Koffer- und Grifffarben

Die Gestaltung von Koffer- und Grifffarben gibt Ihnen die Freiheit, Ihre Schutzkoffer nach persönlichen Präferenzen zu gestalten. Für Unternehmen eröffnen sich dadurch Möglichkeiten, die Corporate Identity bis ins kleinste Detail zu repräsentieren. Für erhöhte Stückzahlen bieten wir die Koffer neben dem klassischen Schwarz auch in Sonderfarben an. Für die Griffe können Sie neben dem klassischen Grau auch Rot, Orange, Gelb, Grün, Blau und Schwarz wählen.



Zubehör

Ergänzen Sie Ihre SINORA Kunststoffkoffer mit unserem umfangreichen Zubehörsortiment, um die Anwendbarkeit, Sicherheit und Benutzerfreundlichkeit weiter zu optimieren. Sinnvolle Zubehörideen sind beispielsweise abschließbare Verschlüsse, die eine zusätzliche Sicherheit Ihrer Ausrüstung auf dem Transport oder vor unbefugtem Zugriff gewährleisten. Anpassbare Innenpolsterung, individuelle Beschriftungsschilder, Dokumentenfächer oder Einbaurahmen sind auf Anfrage erhältlich.



Serienmodelle

Ein vielfältiges Sortiment für jede Anwendung

Das SINORA-Sortiment bietet von kleinen Koffern für Einzelequipment bis zu sehr großen Transportkoffern eine große Vielfalt. Die Oberfläche der SINORA Kunststoffkoffer besitzt eine feine Perl-Effekt-Struktur. Ergonomisch geformte Handgriffe sind zusätzlich mit einem weichen Gummi ummantelt. Dieser sogenannte Soft-Grip gewährleistet stets einen sicheren und bequemen Tragekomfort. Der Verschluss ist mit einer Hand leicht und intuitiv zu öffnen.



Slim Modelle

Die Slim Serie ist die minimalistische Version der Classic Serie. Kleinere Griffe und Verschlüsse sowie der Verzicht auf das Druckausgleichsventil machen diese Koffer leicht und handlich.

Classic Modelle

Die Classic Serie zeichnet sich durch eine robuste Bauweise mit gleichzeitig formschöner Oberfläche aus. Die Koffer verfügen über Stapelmulden und besitzen ein Druckausgleichsventil. Alle größeren Kunststoffkoffer sind meist mit einem Trolley ausgestattet. Das bedeutet, dass die Koffer zwei integrierte stabile Rollen und einen ausziehbaren Trolley-Griff zum Nachziehen des Koffers besitzen.





Cross-Rib Modelle

Die Cross-Rib Modelle besitzen zur Aussteifung der Flächen am Deckel und am Boden ein fortschrittliches Cross-Rib Design. Dadurch sind sie leicht bei guter Stabilität. Gleichzeitig sorgt das Raster-Design dafür, dass Koffer gleicher Größe rutschsicher aufeinanderstehen.

Cross-Rib Xtra Modelle

Extra robuste Ausführung für sehr große Spritzgusskoffer. Verstärkungssicken mit großem Radius an den Ecken bieten exzellente Steifigkeit. Die Sicken für den Schutz der Schlösser und Griffe sind nach innen ausgeformt.



Größenübersicht

SINORA Artikelnummer

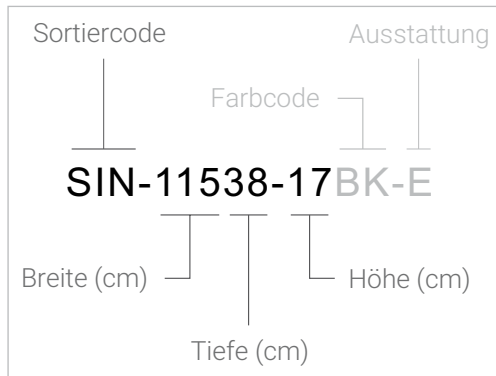

Ausstattung

- E = Leer
- C = Rasterschaum
- D = Trennwände (Klett-Textil)

Farbcode

- BK = schwarz
- OR = orange
- OV = oliv

Modelle & Größen

Art.Nr.	Abmessungen außen (mm) bxhxt	Abmessungen innen (mm) bxhxt	Innenhöhe (mm) Kasten/Deckel	Gewicht (kg)	Design	Trolley	Leer E	Raster- schaum C	Trenn- wände D
SIN-02920-10	295x103x205	275x85x164	58/27	0,63	classic		X		
SIN-03423-11	342x115x233	330x98x197	60/38	0,83	slim		X	X	
SIN-03627-19	360x193x270	330x175x210	130/45	1,5	classic		X		
SIN-03630-16	360x160x300	330x140x240	95/45	1,5	classic		X		
SIN-03630-19	360x193x300	330x175x240	130/45	1,6	classic		X		
SIN-04213-08	420x86x130	408x69x94	42/27	0,60	slim		X	X	
SIN-04233-15	420x155x330	388x135x268	90/45	1,9	classic		X	X	X
SIN-04233-17	420x175x330	388x155x268	110/45	2,0	classic		X	X	
SIN-04233-22	420x225x330	388x205x268	160/45	2,2	classic		X	X	
SIN-04233-27	420x275x330	388x255x268	210/45	2,4	classic		X	X	
SIN-04434-20	440x200x340	410x125x280	50+50/25	3,3	drawer		X		
SIN-04640-16	465x160x400	430x145x340	100/45	2,3	classic		X	X	
SIN-04640-19	465x190x400	430x175x340	130/45	2,6	classic		X	X	
SIN-04640-24	465x240x400	430x225x340	180/45	2,8	classic		X	X	
SIN-04640-29	465x290x400	430x275x340	230/45	2,9	classic		X	X	
SIN-04836-20	475x200x355	442x180x292	135/45	2,3	classic		X		
SIN-05542-16	550x175x420	490x155x360	110/45	2,9	classic		X		
SIN-05542-20	550x210x420	490x190x360	145/45	3,5	classic		X	X	X
SIN-05542-24	550x250x420	490x215x360	170/45	5,3	classic	Trolley	X	X	X
SIN-05542-32	550x320x420	490x295x360	250/45	4,0	classic		X		
SIN-05834-19	580x190x345	520x180x288	135/45	2,9	classic		X	X	
SIN-05834-23	580x230x345	520x200x288	155/45	4,8	classic	Trolley	X	X	X

Modelle & Größen

Art.Nr.	Abmessungen außen (mm) bxhxt	Abmessungen innen (mm) bxhxt	Innen- höhe (mm) Kasten/Deckel	Gewicht (kg)	Design	Trolley	Leer E	Raster- schaum C	Trenn- wände D
SIN-06033-19	605x190x330	585x170x275	105/65	2,5	classic		X	X	
neu SIN-06147-30	610x295x470	545x275x400	230/45	6,2	classic	Trolley	X		
SIN-06252-36	620x360x520	550x300x450	250/50	8,8	cross-rib	Trolley	X	X	
neu SIN-06465-29	640x285x650	565x255x585	205/50	8,1	xtra		X		
SIN-06465-38	640x380x650	565x315x585	265/50	11,4	xtra	Trolley	X		
SIN-07146-28	715x280x460	650x230x400	195/35	7,2	classic	Trolley	X	X	X
SIN-07146-33	715x335x460	650x285x400	250/35	7,9	classic	Trolley	X	X	X
SIN-07258-35	720x350x585	650x325x520	275/50	8,5	xtra		X		
SIN-07258-53	720x535x585	650x510x520	460/50	9,2	xtra		X		
SIN-07475-48	740x480x745	660x420x680	340/90	15,3	xtra	Trolley	X		
SIN-08154-31	815x310x550	745x265x475	230/35	8,8	classic	Trolley	X	X	X
SIN-08154-40	815x405x550	745x355x475	320/35	10,7	classic	Trolley	X		
SIN-09483-33	940x330x830	845x300x750	240/60	13,7	xtra	Trolley	X		
neu SIN-11445-20	1145x195x455	1080x165x395	115/50	7,5	cross-rib	Trolley	X		
neu SIN-11445-27	1145x275x455	1080x250x395	200/50	8,7	cross-rib	Trolley	X		
neu SIN-11445-33	1145x330x455	1080x300x395	250/50	9,0	cross-rib	Trolley	X		
SIN-11538-17	1150x175x385	1080x145x320	95/50	7,6	cross-rib	Trolley	X	X	
SIN-11538-22	1150x230x385	1080x205x320	155/50	8,8	cross-rib	Trolley	X	X	
SIN-11751-20	1170x205x510	1110x180x450	130/50	8,9	cross-rib	Trolley	X	X	
SIN-14251-20	1425x205x515	1350x180x440	130/50	12,1	xtra	Trolley	X		
SIN-16151-22	1610x225x515	1540x195x450	135/60	13,5	xtra	Trolley	X		

Zubehör

Art.Nr.	Beschreibung	Lieferumfang
SIN-LK8160L-KA	Zylinderschlösser, gleichschließend	2x Schloss / 3x Schlüssel
SIN-LK8160L-KD	Zylinderschlösser, verschiedenschließend	2x Schloss / 3x Schlüssel
SIN-05542-STL	Verbindungsverschluss	2 Stück (1 Paar)
SIN-SP-FRA-01	Befestigungsrahmen für SIN-05542-XX	1 Stück



19-Zoll-Racks

Spritzguss 19-Zoll-Racks aus stoßfestem PP-Kunststoff

SINORA Racks sind besonders robust und leicht durch ihr innovatives X-Design. Die Oberfläche besitzt eine Perl-Effekt-Struktur. Das erste Spritzguss-Rack seiner Art bietet Ihnen Transportsicherheit und gutes Handling für Ihre 19-Zoll-Geräte. Alle Racks werden mit M6 Käfigmuttern geliefert.

- Robuste Verschlüsse
- Stabiler Tragegriff
- Hohe Passgenauigkeit
- Umlaufendes Dichtungsprofil im Deckel
- Stoßfester PP-Kunststoff
- Stahlrackschiene vorne und hinten



Short-Racks für kurze Geräte

Entdecken Sie die neueste Entwicklung in unserem Rack-Sortiment – die 19-Zoll-Short-Racks von SINORA. Im Gegensatz zu unseren herkömmlichen 19-Zoll-Kunststoff-Racks mit einer Racktiefe von 458 mm, präsentieren wir Ihnen ein kurzes Rack mit einer Racktiefe von 276 mm (Rackschiene vorne bis Rackschiene hinten).



Trolley-Rack

Die SINORA Trolley-Racks eröffnen eine neue Dimension der Sicherheit und Bequemlichkeit beim Transport Ihrer wertvollen Ausrüstung. Der ausziehbare Trolley-Griff ermöglicht es Ihnen, die stapelbaren Racks mühelos zu einem handlichen Trolley umzuwandeln. Darüber hinaus verfügen unsere Trolley-Racks über eine umlaufende Gummidichtung die dafür sorgt, dass Ihre wertvolle Ausrüstung vor Wasser und Staub geschützt ist.





Zubehör für 19-Zoll-Racks

Ergänzen Sie Ihre SINORA Racks mit Zubehör:

■ Netztasche

Flexibel und sicher – fixieren Sie den Netztascheneinsatz im Deckel für eine zusätzliche Aufbewahrungsmöglichkeit.



■ Funkmikrofoneinsatz

Platzsparende und sichere Aufbewahrungsmöglichkeit für bis zu vier Handsender im Deckel. Die Funkmikrofone werden mit Klettbändern gesichert.



■ Rollenbrett mit Blue-Wheels

Das Rollenbrett ist mit vier Blue-Wheels ausgestattet, einschließlich Fadenschutz. Die Räder haben einen Durchmesser von 100 mm, zwei davon verfügen über Bremsen. Die vier Stapelmulden bieten sicheren Halt für die X-Design Racks. Die Tragfähigkeit beträgt 450 kg.



Übersicht der 19-Zoll-Rackgrößen

Art.Nr.	Höhen- einheiten (HE)	Abmessungen außen (mm) bxhxt	Abstand Rackschienen (mm)	Abstand Rackschiene bis Deckel (mm)	Gewicht (kg)	Design
<i>neu</i> SIN-RIM-S03U19	3	580x215x355	190 – 200	63 – 68	6,2	Ultra Short
SIN-RIM-S02U28	2	580x170x435	266 – 276	63 – 68	6,5	Short
SIN-RIM-S03U28	3	580x215x435	266 – 276	63 – 68	6,9	Short
SIN-RIM-S04U28	4	580x260x435	266 – 276	63 – 68	7,6	Short
SIN-RIM-S06U28	6	580x350x435	266 – 276	63 – 68	9,5	Short
SIN-RIM-02U46	2	580x170x615	448 – 458	63 – 68	7,6	X-Design
SIN-RIM-03U46	3	580x215x615	448 – 458	63 – 68	7,8	X-Design
SIN-RIM-04U46	4	580x260x615	448 – 458	63 – 68	8,2	X-Design
SIN-RIM-06U46	6	580x350x615	448 – 458	63 – 68	11,2	X-Design
SIN-RIM-08U46	8	580x435x615	448 – 458	63 – 68	13,0	X-Design
SIN-RIM-10U46	10	580x530x615	448 – 458	63 – 68	14,8	X-Design
SIN-RIM-12U46	12	580x620x615	448 – 458	63 – 68	16,8	X-Design
SIN-RIM-W04U46	4	585x260x615	448 – 458	63 – 68	10,7	Trolley
SIN-RIM-W06U46	6	585x350x615	448 – 458	63 – 68	12,8	Trolley
SIN-RIM-W08U46	8	585x435x615	448 – 458	63 – 68	14,8	Trolley
<i>neu</i> SIN-RIM-W10U46	10	585x525x615	448 – 458	63 – 68	15,7	Trolley

Zubehör für 19-Zoll-Racks

Art.Nr.	Beschreibung	für Rack-Design	Abmessungen (mm)	Gewicht (kg)
SIN-RIM-RB460	Rollenbrett mit 100 mm Rollen	X-Design	570x180x550	9,0
SIN-RIM-MES-02U	Netztasche für Deckel 2HE	alle Racks	490x55x90	0,12
SIN-RIM-MES-03U	Netztasche für Deckel 3HE	alle Racks	490x55x145	0,17
SIN-RIM-MES-04U	Netztasche für Deckel 4HE	alle Racks	490x55x190	0,20
SIN-RIM-MIC-02U	Funkmikrofoneinsatz für Deckel 2HE	alle Racks	490x55x90	0,12
SIN-RIM-MIC-03U	Funkmikrofoneinsatz für Deckel 3HE	alle Racks	490x55x145	0,16
SIN-RIM-MIC-04U	Funkmikrofoneinsatz für Deckel 4HE	alle Racks	490x55x190	0,28
<i>neu</i> SIN-RIM-Tourlabel-1	Tourlabel selbstklebend für Deckel	X-Design	460x1x53	0,1
<i>neu</i> SIN-RIM-Tourlabel-2	Tourlabel selbstklebend für Oberseite	X-Design	220x1x115	0,1
<i>neu</i> SIN-RIM-SCREW-SET-20	Geräteschrauben Set 20x	alle Racks		
<i>neu</i> SIN-RIM-SCREW-SET-32	Geräteschrauben Set 32x	alle Racks		



Ihre Vorteile auf einen Blick

Verfügbarkeit



- Zentrallager
- Zugriff auf Lagerbestände
- Drop-Shipping Direktversand

Qualität



- Zertifizierung nach IP67, MIL-STD-810 und ATA Spec 300
- Lebenslange Garantie
- Perl-Effekt-Oberfläche
- Qualitätssicherung

Flexibilität

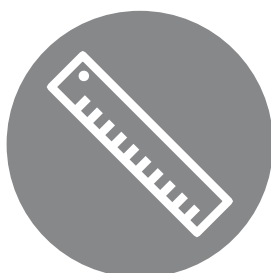

- Eigener Werkzeugbau
- Exklusive Partner für Beratung und Fertigung von Koffereinlagen
- Produktionskapazität von über 20.000 Cases pro Monat

IMMER AUF DEM NEUESTEN STAND

Entdecken Sie hier jederzeit die aktuellste Version des Katalogs

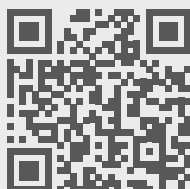

SINORA EUROPE

Solidplex GmbH
Laurentiusstr. 39
63897 Miltenberg
Germany

Tel. +49 9371 66 929 41
Fax +49 9371 66 929 46
E-Mail mail.eu@sinora-cases.com

sinora-cases.com

VERTRIEBSPARTNER